

**ŠILUMOS PIRKIMO – PARDAVIMO SUTARTIS NR. ....**  
**SU BUITINIŲ ŠILUMOS VARTOTOJŲ**

200..... m. .... d.,  
Švenčionys

UAB „Fortum Švenčionių energija“ (toliau vadinama – **Šilumos tiekėju**), atstovaujama generalinio direktoriaus \_\_\_\_\_, ir daugiabučio namo buto ar kitų patalpų savininkas (-ai) arba neprivatizuoto buto nuomininkas (ai) \_\_\_\_\_, a. k. \_\_\_\_\_, \_\_\_\_\_, a. k. \_\_\_\_\_, (toliau vadinamas(-i) **Buitiniu šilumos vartotoju**) sudarėme šią sutartį (toliau vadinama – **Sutartimi**).

**I. DUOMENYS APIE BUITINĮ ŠILUMOS VARTOTOJĄ IR JO PATALPAS**

- 1.1. buto (patalpų) adresas ..... g. ....-.....;
- 1.2. telefono Nr. ....;
- 1.3. buto (patalpų) bendrasis plotas ..... m<sup>2</sup>;
- 1.4. buto (patalpų) aukštis ..... m.;
- 1.5. bute gyvenančių žmonių skaičius .....
- 1.6. karšto vandens skaitikliai (yra, nėra).....vnt.;
- 1.7. vonios šildytuvų skaičius ..... vnt.;
- 1.8. karšto vandens tiekimo ir cirkuliacinės sistemos stovų skaičius ..... vnt.;
- 1.9. šildomų grindų (kai šildymo įrenginiai prijungti prie karšto vandens cirkuliacijos sistemos) bendras plotas ..... m<sup>2</sup> ir projektinė šilumos galia ..... MW;
- 1.10. gyvenamajame name įrengtos karšto vandens sistemos tipas (tinkamą pažymėti): X
- **dvivamzdė** karšto vandens tiekimo sistema su cirkuliacija stovuose ir vonių šildytuvais
  - **dvivamzdė** karšto vandens tiekimo sistema su cirkuliacija stovuose be vonių šildytuvų
  - **vienvamzdė** karšto vandens tiekimo sistema su cirkuliacija namo rūsyje
  - **vienvamzdė** karšto vandens tiekimo sistema be cirkuliacijos

**II. BENDROSIOS NUOSTATOS**

2. Pagal Sutartį **Šilumos tiekėjas** tiekia **Buitiniam šilumos vartotojui** šilumą butui ir pastato bendrojo naudojimo patalpoms šildyti, šaltam vandeniui pašildyti, iki teisės aktais nustatytos karšto vandens temperatūros ir karšto vandens temperatūrai palaikyti, pastato karšto vandens sistemoje.

3. Sutartimi Šalys įsipareigoja laikytis Lietuvos Respublikos įstatymų ir kitų teisės aktų, deramai realizuojant joms suteiktas teises bei prisiimtus įsipareigojimus tiekiant, vartojant ir atsiskaitant už šilumą, tiekiamą Sutarties pagrindu.

4. **Buitinis šilumos vartotojas** patvirtina, kad prieš Sutarties pasirašymą, **Šilumos tiekėjas** pateikė visą **Buitinio šilumos vartotojo** pareikalautą žodinę ir rašytinę informaciją, susijusią su šilumos tiekimo paslauga bei šia Sutartimi prisiimtų teisių ir pareigų realizavimo tvarka, Šalims pagal šią Sutartį tenkančia atsakomybe.

5. Šalys susitarė:

5.1. prie šilumos tiekimo sistemos prijungtas daugiabučio namo šildymo ir karšto vandens sistemas, bendrosios dalinės nuosavybės teise priklausančias butų ir kitų patalpų savininkams, prižiūri (eksploatuoja) pastato šildymo ir karšto vandens sistemos prižiūrėtojas (eksploatuotojas). Jį Civilinio kodekso 4.85 straipsnyje nustatyta sprendimų priėmimo tvarka pasirenka daugiabučio namo bendrosios dalinės nuosavybės valdytojas – daugiabučio namo savininkų bendrija arba butų ir kitų patalpų savininkų jungtinės veiklos sutarties dalyviai – ir su juo sudaro daugiabučio namo šildymo ir karšto vandens sistemos priežiūros (eksploatavimo) civilinę sutartį;

5.2. jeigu butų savininkai nenusprendžia, kokį šildymo ir karšto vandens sistemų prižiūrėtoją (eksploatuotoją) pasirinkti, ir dėl to nesudaroma šios sistemos priežiūros (eksploatavimo) sutartis, laikinai, kol toks prižiūrėtojas bus

pasirinktas, šildymo ir karšto vandens sistemą prižiūri esamas prižiūrėtojas (eksploatuotojas). Daugiabučio namo šildymo ir karšto vandens sistemų priežiūros (eksploatavimo) sutartys ir šilumos pirkimo-pardavimo sutartys sudaromos atskirai.

**6. Šilumos tiekėjo ir Buitinio šilumos vartotojo** šilumos perdavimo tinklų, pastato šilumos įrenginių nuosavybės, priežiūros ir tiekimo – vartojimo ribos nustatomos šios Sutarties 1 priede.

### III. ŠILUMOS TIEKĖJO ĮSIPAREIGOJIMAI IR ATSAKOMYBĖ

**7. Šilumos tiekėjas** įsipareigoja:

**7.1.** nenutrūkstamai tiekti pastatui, kuriame yra **Buitinio šilumos vartotojo** butas, šilumą butui ir kitoms pastato bendrojo naudojimo patalpoms šildyti, geriamajam vandeniui pašildyti iki teisės aktais nustatytos karšto vandens temperatūros ir karšto vandens temperatūrai palaikyti pastato vidaus sistemoje, išskyrus Šilumos tiekimo ir vartojimo taisyklėmis nustatytus atvejus ir šioje Sutartyje nurodytus laikotarpius, kada šilumos tiekimas gali būti stabdomas šilumos gamybos ir perdavimo įrenginių remonto arba profilaktinio patikrinimo darbams;

**7.2.** palaikyti šilumos šaltinio tiekimo riboje teisės aktais nustatytus šilumnešio parametrus;

**7.3.** palaikyti šilumos perdavimo tinklų teisės aktais nustatytą skaičiuojamąjį šilumos tiekimo darbo režimą ir šilumnešio parametrus;

**7.4.** palaikyti pastato tiekimo – vartojimo riboje, vadovaujantis teisės aktais nustatytais šilumos gamybos (šilumos šaltinio), perdavimo (šilumos perdavimo tinklų) ir pastato šilumos įrenginių darbo režimų nuostatomis, paskaičiuotus tokius šilumnešio parametrus, kurie leistų pastato šildymo ir karšto vandens sistemų prižiūrėtojui (eksploatuotojui) išlaikyti pastato šilumos įrenginių projekte nurodytą ar teisės aktais nustatytą šilumos įrenginių darbo režimą bei šilumos galią ir kurių leistini nukrypimai (termofikacinio vandens temperatūros 48 valandų laikotarpio vidurkio) ne daugiau kaip +5 procentai;

**7.5.** palaikyti tiekiamo į pastato šilumos įvadą šilumnešio parametrus taip, kad esant tvarkingiems pastato šilumos įrenginiams, būtų užtikrinami teisės aktais nustatyti skaičiuojamieji patalpų oro ir karšto vandens temperatūrų parametrai;

**7.6.** vykdyti jam nuosavybės (valdymo) teise priklausančių šilumos gamybos ir perdavimo įrenginių priežiūrą ir savalaikį remontą. Atliekant šiuos darbus galimos iki 10 (dešimt) parų periodinės, per metus šilumos tiekimo pertraukos;

**7.7.** pasibaigus šildymo sezonui, apie šilumos įrenginių numatomų bandymų ar remonto darbų pradžią ir trukmę informuojame informaciniais pranešimais kurie patalpinami namo skelbimų lentoje

**7.8.** teisės aktų nustatyta tvarka atlyginti **Buitiniam šilumos vartotojui** atsiradusią žalą, jeigu **Buitinis šilumos vartotojas** ją patyrė dėl **Šilumos tiekėjo** sutartinių prievolių nevykdymo ar netinkamo vykdymo ir (ar) imtis priemonių sumažinti žalą, patirtą dėl šilumos tiekimo nutraukimo ar apribojimo, jeigu tai įvyko dėl kitų pastato butų (patalpų) savininkų ar trečiųjų asmenų kaltės;

**7.9.** savo lėšomis vykdyti pastato(-ų), kuriame yra **Buitiniam šilumos vartotojui** priklausantis butas (patalpos), šilumos punkte įrengto atsiskaitomojo šilumos apskaitos prietaiso priežiūrą, užtikrinant jo tinkamą techninę būklę, reikalaujamą matavimų tikslumą ir savalaikę metrologinę patikrą, pasibaigus jo eksploatacijos terminui ir (ar) jam nepataisomai sugedus, savo lėšomis pakeisti nauju;

**7.10.** tinkamai vykdyti kitus savo įsipareigojimus pagal Sutartį.

**8. Šilumos tiekėjas** atsako už:

**8.1.** šilumos tiekimą Sutartimi numatytais sąlygomis iki šilumos įrenginių eksploatavimo (priežiūros) ribos;

**8.2.** suvartoto pastate šilumos kiekio, nustatyto pagal atsiskaitomojo šilumos apskaitos prietaiso, įrengto pastato įvade, rodmenis, paskirstymą **Buitiniams šilumos vartotojams** pagal Sutarties 13 punkto nuostatas;

**8.3.** priskaitymų už suvartotą šilumą ir priežiūrą teisingą apskaičiavimą bei šios informacijos savalaikį pateikimą **Buitiniam šilumos vartotojui** Sutartyje nustatyta tvarka.

**9. Šilumos tiekėjas** neatsako už:

**9.1.** nustatytos šildymo ir karšto vandens temperatūros patalpose palaikymą, pastato vidaus šildymo ir karšto vandens sistemų subalansavimą, kai pastato šildymo ir karšto vandens sistemų priežiūrą (eksploatavimą) vykdo ne **Šilumos tiekėjas**, o kita pastato butų (patalpų) savininkų pasirinkta įmonė;

**9.2.** priskaitymų apskaičiavimo teisingumą, jeigu jie buvo neteisingai skaičiuojami dėl to, kad dalis pastato šilumos vartotojų nedeklaravo arba deklaravo neteisingai butuose (patalpose) įrengtų šilumos ir(ar) karšto vandens kiekio apskaitos prietaisų rodmenis.

### IV. BUITINIO ŠILUMOS VARTOTOJO ĮSIPAREIGOJIMAI IR ATSAKOMYBĖ

**10. Buitinis šilumos vartotojas** įsipareigoja:

**10.1.** laiku atsiskaityti už patiektą šilumą bei pastato šildymo ir karšto vandens sistemų priežiūrą (eksploatavimą);

**10.2.** laikytis pastato šilumos įrenginių projekte ir teisės aktais nustatytą šilumos vartojimo režimą, savavališkai nekeisti šilumos ir(ar) karšto vandens įrenginių elementų bei jų jungimo schemas;

**10.3.** užtikrinti savo buto ir kitų bendrojo naudojimo patalpų bei bendrosios nuosavybės teise priklausančių pastato šilumos ir (ar) karšto vandens įrenginių tinkamą būklę ir priežiūrą, atitinkančią teisės aktų nuostatas;

**10.4.** užtikrinti bute ar bendrojo naudojimo patalpose sumontuotų šilumos ir(ar) karšto vandens kiekio apskaitos prietaisų ir kitų šilumos ir(ar) karšto vandens įrenginių apsaugą bei reikalaujamas jų darbo aplinkos sąlygas. Sugedus šilumos ir(ar) karšto vandens kiekio apskaitos prietaisui, esant plombos ar kitiems apskaitos prietaiso pažeidimams, nedelsdamas pranešti apie tai **Šilumos tiekėjui**;

**10.5.** kas mėnesį pateikti **Šilumos tiekėjui** bute (patalpose) įrengtų karšto vandens skaitiklių rodmenų ataskaitą (deklaraciją), jei Sutartimi ar kitais raštiškais susitarimais tarp šalių nenumatyta kitaip;

**10.6.** leisti **Šilumos tiekėjo** atstovams, pateikusiems pažymėjimus, patvirtinančius jų pareigas, nuo 8 iki 20 val. apžiūrėti bute (patalpose) ar bendrojo naudojimo patalpose esančių šilumos ir(ar) karšto vandens įrenginių, šilumos ir(ar) karšto vandens kiekio apskaitos prietaisų techninę būklę ir jų darbo aplinkos sąlygas;

**10.7.** atlyginti juridinių ar fizinių asmenų patirtą žalą dėl jo neteisėtų veiksmų, pateikus klaidingus duomenis suvartotos šilumos sąnaudoms apskaičiuoti, savavališkai pakeitus šilumos ir(ar) karšto vandens įrenginių elementus kitokiais, pakeitus jų jungimo schemą arba pažeidus nustatytas jų priežiūros sąlygas;

**10.8.** ne vėliau kaip per 10 (dešimt) dienų raštu informuoti **Šilumos tiekėją** apie buto gyventojų skaičiaus, buto savininko (nuomininko), buto ploto ar kitų pastovių duomenų, nurodytų Sutarties 1 punkte, pasikeitimus ir pateikti juos patvirtinančius dokumentus. Į visus pakeitimus atliekant skaičiavimus atsižvelgiama nuo duomenų pasikeitimo datos, nurodytos dokumentuose, jeigu dokumentai pateikti ne vėliau kaip per 3 (tris) mėnesius nuo šiame punkte įvardytų įvykių pabaigos (išskyrus asmens mirties datą, kurią **Šilumos tiekėjas** įvertina nepriklausomai nuo valstybės institucijos išduoto dokumento apie mirusį asmenį gavimo datos);

**10.9.** nerekonstruoti ir(ar) kitaip nepertvarkyti bute ar bendrojo naudojimo patalpose esančių šilumos įrenginių bei šildymo ir(ar) karšto vandens sistemų, nekeisti esamo buto šildymo būdo kitaip, nei galiojančiais teisės aktais nustatyta tvarka. Savavališkai atlikta įrenginių ir(ar) sistemų rekonstrukcija turi būti atstatyta **Buitinio šilumos vartotojo** lėšomis bei atlyginta žala (nuostoliai) kitų daugiabučio namo butų ir patalpų savininkams bei **Šilumos tiekėjui**, jeigu tokia žala (nuostoliai) dėl savavališkos rekonstrukcijos yra atsiradusi. **Buitinis šilumos vartotojas**, kuris savo šilumos ir(ar) karšto vandens įrenginius nuo pastato šildymo ar karšto vandens sistemos atjungia pažeisdamas Šilumos tiekimo ir vartojimo taisyklių, Šilumos ūkio įstatymo ir(ar) kitų galiojančių teisės aktų nustatytą tvarką, išlieka šiomis sistemomis tiekiamos šilumos buitinis vartotojas, išskyrus imperatyviai teisės aktuose numatytus atvejus;

**10.10.** tinkamai vykdyti kitus savo įsipareigojimus pagal Sutartį.

## V. ŠILUMOS KAINOS NUSTATYMAS

**11.** Šilumos kaina nustatoma ir keičiama galiojančių Lietuvos Respublikos teisės aktų nustatyta tvarka.

**12.** Apie pasikeitusias šilumos energijos kainas **Šilumos tiekėjas Buitiniam šilumos vartotojui** praneša galiojančių teisės aktų nustatyta tvarka, **Šilumos tiekėjo** internetiniame tinklalapyje <http://www.fortum.lt>.

## VI. PASTATE SUVARTOTOS ŠILUMOS PASKIRSTYMO TVARKA

**13.** Visas suvartotas per ataskaitinį mėnesį šilumos kiekis, nustatytas pagal pastato(-ų) įvade įrengto atsiskaitomojo šilumos apskaitos prietaiso rodmenis, paskirstomas (išdalinamas) pastato(-ų) butų ir kitų patalpų savininkams – **Buitiniams šilumos vartotojams** pagal jų teisės aktų nustatyta tvarka pasirinktą vieną iš Valstybinės kainų ir energetikos komisijos rekomenduojamų taikyti ar su ja suderintų metodų. Jeigu pastato(-ų) butų ir kitų patalpų savininkai – **Buitiniai šilumos vartotojai** teisės aktų nustatyta tvarka nepasirenka šilumos paskirstymo metodo, suvartotas šilumos kiekis paskirstomas (išdalinamas) vadovaujantis galiojančiomis Šilumos pirkimo -pardavimo sutarčių su buitinais šilumos vartotojais standartinėmis sąlygomis pagal Valstybinės kainų ir energetikos kontrolės komisijos rekomenduojamą šilumos paskirstymo metodą, kuris atitinka pastato(-ų) šildymo ir karšto vandens sistemas, jų prijungimo prie šilumos perdavimo tinklų tipą bei įrengtus ir šilumos paskirstymui naudojamus apskaitos prietaisus.

**14.** Vadovaujantis šios Sutarties 13 punkto nuostatomis Šalys susitarė, kad pagal Sutartį šildomame pastate, kuriame yra **Buitiniams šilumos vartotojo** butas ar kitos patalpos, suvartotą šilumos kiekį, nustatomą pagal atsiskaitomųjų šilumos apskaitos prietaisų rodmenis, **Šilumos tiekėjas** paskirsto (išdalijs) pastato(-ų) butų ir kitų patalpų savininkams – **Buitiniams šilumos vartotojams** pagal Šilumos paskirstymo metodą Nr. 4, patvirtintą Valstybinės kainų ir energetikos kontrolės komisijos 2005m. gegužės 5 d. nutarimu Nr. O3-19

## VII. PRISKAITYMŲ UŽ ŠILUMOS ENERGIJĄ APSKAIČIAVIMO TVARKA

**15.** **Šilumos tiekėjas** kiekvieną mėnesį privalo apskaičiuoti priskaitymus **Buitiniam šilumos vartotojui** už per praėjusį kalendorinį mėnesį suvartotą šilumos energiją, taip pat už pastato šildymo ir karšto vandens sistemos priežiūrą (eksploatavimą) (jeigu **Šilumos tiekėjas** yra pastato šildymo ir karšto vandens sistemos priežiūrėtojas (eksploatuotojas)), ir informuoti apie tai **Buitinį šilumos vartotoją** galiojančių teisės aktų bei Sutarties nustatyta tvarka.

**16.** Jeigu Sutarties 13, 14 punktuose nurodytas Šilumos paskirstymo metodas nereglamentuoja (arba nepilnai reglamentuoja) pastate atskirus suvartoto šilumos kiekio paskirstymo aspektus, **Šilumos tiekėjui** suteikiama teisė priskaitymus už tiekiamą šilumos energiją apskaičiuoti su tokiomis išlygomis:

**16.1.** jeigu pastato atsiskaitomasis šilumos apskaitos prietaisas neveikė arba buvo išmontuotas metrologinei patikrai atlikti, pastate suvartotos šilumos kiekis apskaičiuojamas pagal paskutinio analogiško laikotarpio iki apskaitos prietaiso gedimo (išmontavimo) suvartoto šilumos kiekio vidurkį, įvertinant atitinkamų laikotarpių vidutinių temperatūrų santykį bei šilumos tiekimo trukmę;

16.2. jeigu **Buitinis šilumos vartotojas** laiku nedeklaruoja jo bute (patalpose) esančio karšto vandens skaitiklio rodmenų ar tokio karšto vandens kiekio apskaitos prietaiso rodmenimis negalima vadovautis dėl jo gedimo, sugadinimo, nuplėštų plombų, vykdomos patikros, suvartotam šilumos kiekiui įvertinti **Šilumos tiekėjas** turi teisę vadovautis ir **Buitiniam šilumos vartotojui** taikyti galiojančiais teisės aktais nustatytus karšto vandens suvartojimo normatyvus (Sutarties sudarymo metu – vadovaujantis Lietuvos Respublikos Statybos ir urbanistikos ministerijos ir Lietuvos Respublikos Aplinkos apsaugos departamento 1991-06-24 įsakymu Nr. 79/76 patvirtintomis Vandens vartojimo normomis RSN 26-90, t.y. vienam buto gyventojui 92 litrai parai, esant vonioms, kitais atvejais – 75 litrai per parą);

16.3. jeigu **Šilumos tiekėjo** atstovai per 1 (vieną) mėnesį (30 dienų iš eilės) pakartotinai negalėjo patekti į butą (patalpas) arba **Buitinis šilumos vartotojas** atsisako įsileisti į jam priklausančias (nuomojamas) patalpas patikrinti atsiskaitomuosius ar neatsiskaitomuosius šilumos ir(ar) karšto vandens kiekio apskaitos prietaisus, be to **Buitinis šilumos vartotojas** neatsiliepią į išsiųstą pranešimą/laišką per 14 (keturiolika) dienų nuo jo išsiuntimo datos, ar nustačius, kad šilumos ir(ar) karšto vandens kiekio apskaitos prietaisai neveikia, tačiau **Buitinio šilumos vartotojas** apie tai nepranešė **Šilumos tiekėjui**, ar patikrinimo metu aptiktos šilumos ir(ar) karšto vandens skaitiklio rodmenų poveikio priemonės, stabdančios mechanizmo sukimaši, skaitiklis nuplombuotas savavališkai (t. y. **Šilumos tiekėjui** nedalyvaujant), **Šilumos tiekėjas** turi teisę **Buitinio šilumos vartotojo** suvartotam šilumos kiekiui įvertinti taikyti maksimalius šilumos sąnaudų normatyvus šildymui ir karšto vandens suvartojimui bei karšto vandens suvartojimo normatyvus ir pagal juos apskaičiuoti šilumos kiekį geriamojo vandens pašildymui (ir atitinkamą geriamojo vandens kiekį, jei **Šilumos tiekėjas** surenka įmokas geriamojo vandens tiekėjo naudai už tiekiamą vandenį/išleidžiamas nuotekas), atsižvelgiant į Sutarties 16.4 punkte nustatytus apribojimus tokio perskaičiavimo laikotarpiui;

16.4. Sutarties 16.3 punkte nurodytais atvejais, perskaičiavimai pagal šildymui ir karšto vandens suvartojimui teisės aktų nustatytus maksimalius normatyvus atliekami nuo kitos po skaitiklio įrengimo dienos arba jo paskutinio patikrinimo datos, arba buto savininko pasikeitimo dienos – priklausomai nuo to, kuris įvykis yra vėliausias, bet neviršijant ieškinio senaties termino;

16.5. jeigu Sutarties 16 punkte numatytais pagrindais **Šilumos tiekėjas** turi teisę atlikti perskaičiavimą pagal maksimalius teisės aktų nustatytus karšto vandens suvartojimo normatyvus, tačiau **Buitinio šilumos vartotojo** bute nei vienas asmuo nedeklaravo savo gyvenamosios vietos, toks perskaičiavimas yra vykdomas pagal normatyvą vienam asmeniui;

## VIII. ATSISKAITYMO TVARKA

17. Atsiskaityti su **Šilumos tiekėju** už per praėjusį kalendorinį mėnesį suvartotą šilumos energiją, taip pat už pastato šildymo ir karšto vandens sistemos priežiūrą (eksploatavimą) (jeigu **Šilumos tiekėjas** yra pastato šildymo ir karšto vandens sistemos prižiūrėtojas (eksploatuotojas), **Buitinis šilumos vartotojas** gali pagal sekantį atsiskaitymo tvarkos būdą:

### 17.1. Atsiskaitymo tvarkos būdas:

17.1.1. už kiekvieną praėjusį kalendorinį mėnesį suvartotą šilumos energiją butui ir kitoms pastato bendrojo naudojimo patalpoms šildyti, geriamajam vandeniui pašildyti ir jo temperatūrai palaikyti pastato vidaus sistemoje bei už pastato šildymo ir karšto vandens sistemos priežiūrą (eksploatavimą) (jeigu **Šilumos tiekėjas** yra pastato šildymo ir karšto vandens sistemos prižiūrėtojas (eksploatuotojas)), **Buitinis šilumos vartotojas** sumoka **Šilumos tiekėjui** pagal pastarojo pateiktą pranešimą (sąskaitą) iki paskutinės poataskaitinio mėnesio darbo dienos;

17.1.2. jeigu Sutartimi nustatytu terminu **Buitinis šilumos vartotojas** nesumoka jam priklausančių mokėti mokėjimų, už kiekvieną pavėluotą dieną **Šilumos tiekėjas** jam apskaičiuoja **0,04%** (keturios šimtosios procento) nuo laiku nesumokėtos sumos dydžio delspinigius;

17.1.3. jeigu **Buitinis šilumos vartotojas** apmoka tik dalį **Šilumos tiekėjo** pranešime (sąskaitoje) nurodytos sumos, jo įmoka užskaitoma tokiu eiliškumu: išsiskolinimas už laikotarpius iki ataskaitinio mėnesio pradžios **Šilumos tiekėjo** suteiktas paslaugas, mokėtina už per ataskaitinį mėnesį **Šilumos tiekėjo** suteiktas paslaugas suma, apskaičiuoti delspinigiai;

17.1.4. jeigu **Buitinis šilumos vartotojas** apmoka didesnę, negu **Šilumos tiekėjo** pranešime (sąskaitoje) nurodyta suma, jo permokėta suma yra laikoma avansiniu mokėjimu už būsimus **Šilumos tiekėjo** paslaugų teikimo laikotarpius, jeigu atskiru raštišku pareiškimu **Buitinis šilumos vartotojas** nenurodo kitaip.

## IX. BAIGIAMOSIOS NUOSTATOS

18. Šalis įsipareigoja Sutartyje neaptartais klausimais vadovautis galiojančiais Lietuvos Respublikos įstatymais ir kitais norminiais teisės aktais.

19. Sutartis įsigalioja nuo jos pasirašymo momento. Sutartis sudaroma neterminuotam laikotarpiui. Sutartis gali būti nutraukta Lietuvos Respublikos įstatymų nustatyta tvarka.

20. Šalis atleidžiama nuo atsakomybės už Sutarties nevykdymą, jei ji įrodo, kad Sutartis neįvykdyta dėl nenugalimos jėgos (*force majeure*) aplinkybių veikimo. Aplinkybės, kurios yra laikomos nenugalimos jėgos aplinkybėmis, yra nurodytos Lietuvos Respublikos civiliniame kodekse ir 1996-07-15 Lietuvos Respublikos Vyriausybės nutarimu Nr. 840 patvirtintose Atleidimo nuo atsakomybės esant nenugalimos jėgos (*force majeure*) aplinkybėms taisyklėse.

21. **Šilumos tiekėjas**, gavęs informaciją iš **Buitinio šilumos vartotojo** ar Nekilnojamojo turto registro tvarkytojo VĮ Registrų centras apie buto (patalpų) savininko pasikeitimą, pasilieka sau teisę vienašališkai nutraukti šią Sutartį ir laikyti, kad konkludentiniais veiksmais nuo buto (patalpų) savininko pasikeitimo momento yra sudaryta šilumos pirkimo-pardavimo sutartis su nauju buto (patalpų) savininku (Lietuvos Respublikos civilinio kodekso 6.384 str.).

22. Nuo šios Sutarties pasirašymo nustoja galioti anksčiau sudaryta ..... d. sutartis Nr. ....

23. Jeigu kuri nors Sutarties nuostata prieštarauja Lietuvos Respublikos norminiams teisės aktams arba, pasikeitus teisės aktams, tokia tampa, ar dėl kokių nors kitų priežasčių nebegalioja, kitos Sutarties nuostatos lieka galioti. Tokiu atveju Šalys įsipareigoja nedelsdamos pakeisti negaliojančią nuostatą teisiškai veiksminga norma, kuri savo turiniu kiek įmanoma labiau atitiktų keičiamąją. Šalys susitaria ir patvirtina, kad galiojančių teisės aktų pakeitimai tiesiogiai tikslina Sutartį, tai yra Sutarties šalims yra taikomi ir privalomi be atskiro Sutarties pakeitimo.

24. Ši Sutartis sudaryta dviem vienodą juridinę galią turinčiais egzemplioriais – po vieną kiekvienai Šaliai.

## X. SUTARTIES PRIEDAI

**1 priedas:** Šalių šilumos perdavimo tinklų, pastato šilumos įrenginių nuosavybės, priežiūros ir tiekimo-vartojimo ribų nustatymo aktas;

## XI. ŠALIŲ ADRESAI IR REKVIZITAI

**ŠILUMOS TIEKĖJAS**

**BUTINIS ŠILUMOS VARTOTOJAS:**

UAB „Fortum Švenčionių energija“

---

(vardas, pavardė, parašas)

Generalinis direktorius

---

(gyv. vieta)

A.V

**ŠALIŲ ŠILUMOS PERDAVIMO TINKLŲ, PASTATO ŠILUMOS ĮRENGINIŲ NUOSAVYBĖS, PRIEŽIŪROS IR TIEKIMO – VARTOJIMO RIBŲ NUSTATYMO**

**AKTAS**

200...m. .... d.  
Vilnius

**Šilumos perdavimo tinklų, pastato šilumos įrenginių nuosavybės, priežiūros ir šilumos tiekimo – vartojimo ribų schema**

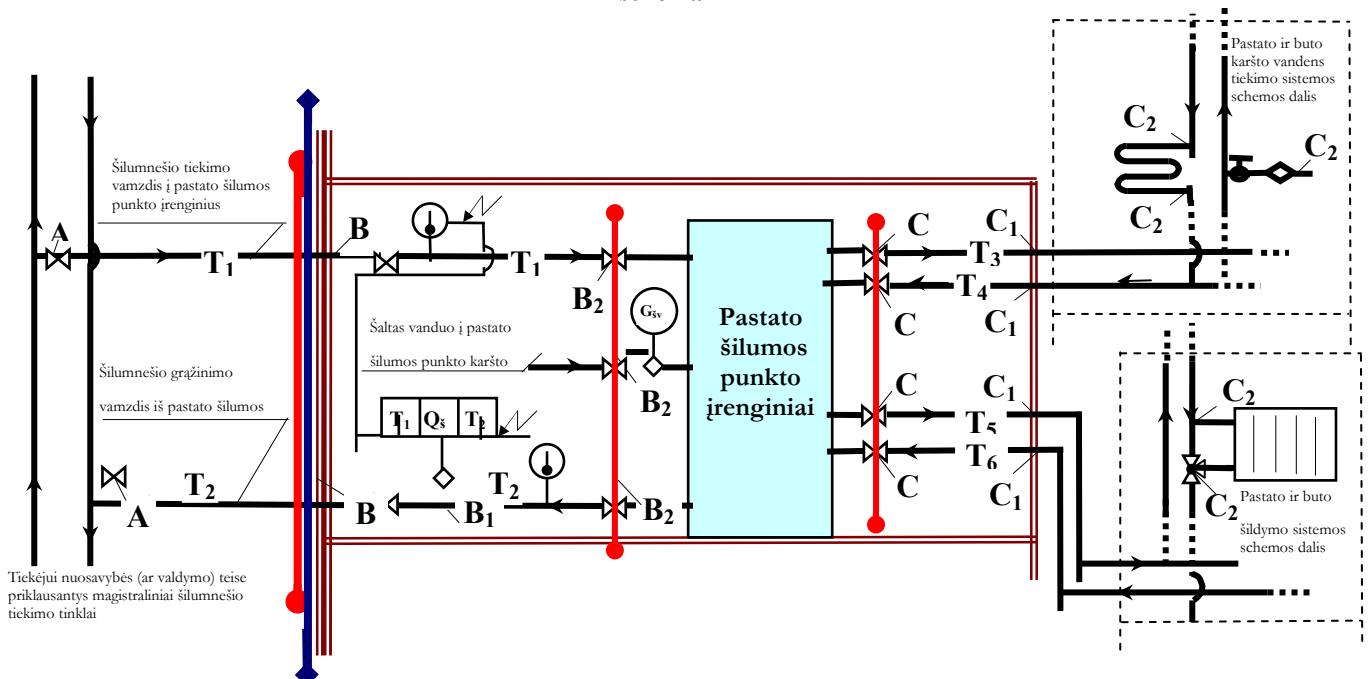

**Sutarties Šalių šilumos perdavimo tinklų, pastato šilumos įrenginių nuosavybės bei atsakomybės už jų priežiūrą bei techninę būklę suderintos ribos:**

1. **Šilumos tiekėjui** nuosavybės (ar valdymo) teise ir **Buitiniam šilumos vartotojui** bendrosios nuosavybės teise priklausančių tinklų skiriamosios ribos schemoje pažymėtos simboliu  :

1.1. **A+B; B<sub>2</sub>+C** – **Šilumos tiekėjui** nuosavybės (ar valdymo) teise priklausančios šilumnešio tinklai ir pastato (-ų) šilumos punkto įrenginiai (šilumos punkto nuosavybės ribos prasideda ir baigiasi įvadine uždromąja armatūra);

1.2. **B+B<sub>2</sub>; C+C<sub>1</sub>+C<sub>2</sub>** – **Buitiniam šilumos vartotojui** ir kitų pastato butų (patalpų) savininkams bendrosios nuosavybės teise priklausančios pastato šilumnešio tinklai, šildymo ir karšto vandens tiekimo sistemos bei kiti šilumos įrenginiai.

**Pastabos:**

• Šalys patvirtina, kad aukščiau nurodytoje schemoje pažymėtas indeksu **B<sub>1</sub>** atsiskaitomasis šilumos apskaitos prietaisas priklauso **Šilumos tiekėjui** nuosavybės teise bei priskiriamas jo eksploatacinei atsakomybei.

• Tuo atveju, jei pastato šilumos punkto įrenginiai nuosavybės teise priklauso ne **Šilumos tiekėjui**, o **Buitiniam šilumos vartotojui** (kaip pastato bendrojo naudojimo objektų bendraturčiui), aukščiau nurodytoje schemoje **Šilumos tiekėjui** nuosavybės (ar valdymo) teise ir **Buitiniam šilumos vartotojui** bendrosios nuosavybės teise priklausančių tinklų skiriamoji riba nustatoma atsižvelgiant į faktines aplinkybes.

**Pastabos:**

• Šalys patvirtina, kad aukščiau nurodytoje schemoje pažymėtas indeksu **B<sub>1</sub>** atsiskaitomasis šilumos apskaitos prietaisas priklauso **Šilumos tiekėjui** nuosavybės teise bei priskiriamas jo eksploatacinei atsakomybei.

• Tuo atveju, jei pastato šilumos punkto įrenginiai nuosavybės teise priklauso ne **Šilumos tiekėjui**, o **Buitiniam šilumos vartotojui** (kaip pastato bendrojo naudojimo objektų bendraturčiui), aukščiau nurodytoje schemoje

Šilumos tiekėjui nuosavybės (ar valdymo) teise ir **Buitiniam šilumos vartotojui** bendrosios nuosavybės teise priklausančių tinklų skiriamoji riba nustatoma atsižvelgiant į faktines aplinkybes.

2. **Šilumos tiekėjo** eksploatacinės atsakomybės (šilumos įrenginių priežiūros) riba schemoje pažymėta simboliu

:  
2.1. **A+B** – **Šilumos tiekėjo** eksploatuojami šilumos įrenginiai bei atsiskaitomasis šilumos apskaitos prietaisas;  
2.2. **B+B<sub>2</sub>+C+C<sub>1</sub>+C<sub>2</sub>** – **Buitiniam šilumos vartotojui** ir kitiems pastato butų (patalpų) savininkams bendrosios nuosavybės teise priklausančių šilumos įrenginių tinkamą priežiūrą ir tvarkymą užtikrina jų pasirinkta įmonė – pastato šildymo ir karšto vandens priežiūrėtojas.

3. Šilumos tiekimo – vartojimo riba nustatoma šilumnešio tiekimo ir grąžinimo vamzdinių vietose, kuriose pastato įvade įrengtas atsiskaitomasis šilumos apskaitos prietaisas (schemoje pažymėtas indeksu **B<sub>1</sub>**) yra sujungtas su pastato šilumos įrenginiais.

#### Kiti schemos žymėjimai:

$T_1, T_2$  – šilumnešio tinklai į (-iš) pastato šilumos punkto įrenginius;

 – uždaroji armatūra;

 – pastato siena;

$T_5, T_6$  – šilumnešio tinklai į (-iš) pastato (-ų) šildymo sistemą;

 – šilumos punkto pertvaros;

$T_3, T_4$  – karšto vandens tiekimo tinklai;

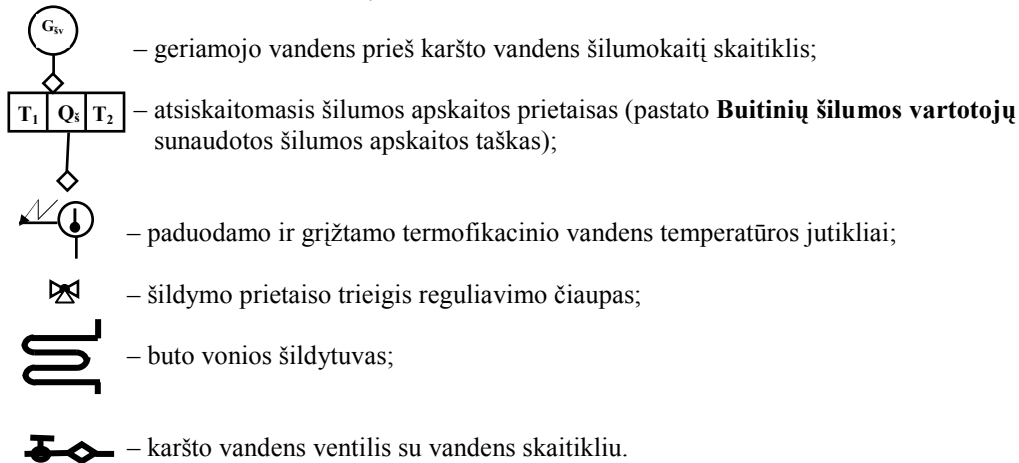

#### Šalių parašai:

ŠILUMOS TIEKĖJAS

BUITINIS ŠILUMOS VARTOTOJAS

(vardas, pavardė, parašas)

A.V.